

EXPERT LINE®

FRENCH AUTOMOTIVE PARTS



قطع التعليق

2017

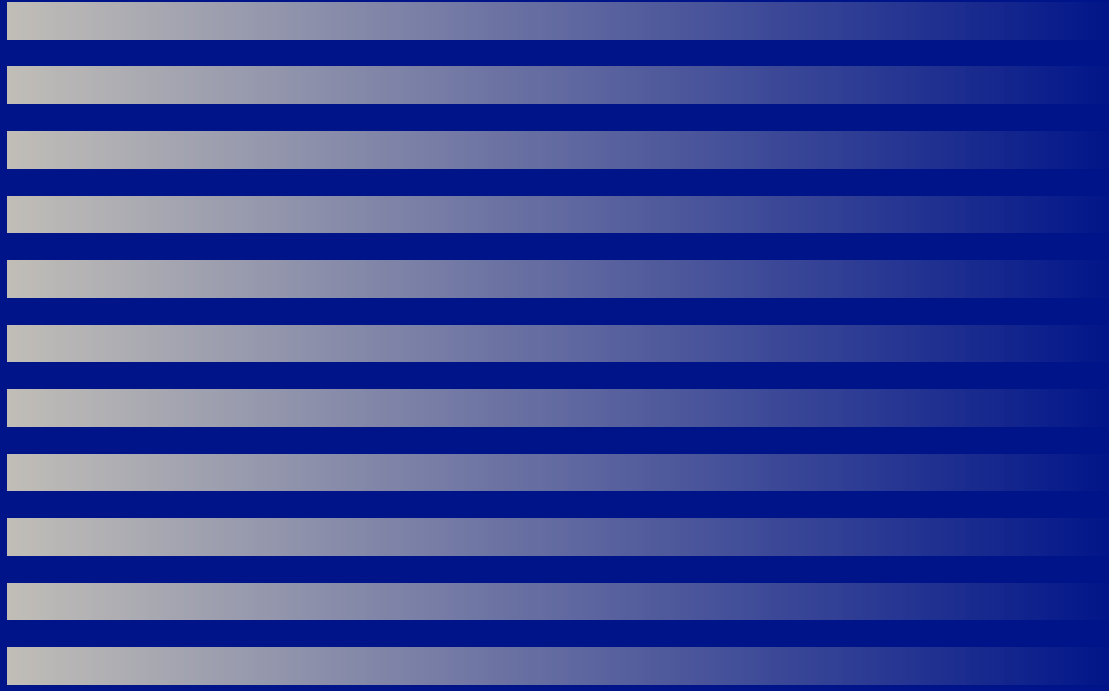

كتالوج قطع التبدال

03.2017

EXPERTLINE-AUTOMOTIVE.COM

Contents

CITROËN	3
AX	5
Berlingo	6
C15	8
C2	9
C8	10
Evasion	11
Jumper	12
Jumper II	13
Jumpy	14
Saxo	15
Xsara	16
Xsara Picasso	17
ZX	18
PEUGEOT	20
106	20
205	21
206	22
306	24
307	26
309	27
405	28
406	29
806	30
807	31
Boxer	32
Boxer II	33
Expert	34
Partner	35
RENAULT	38
Kangoo	38
Master II	39
Mégane I	40
Mégane I Grandtour	41
Scénic	42
Photo	48
Contact	50

CITROËN

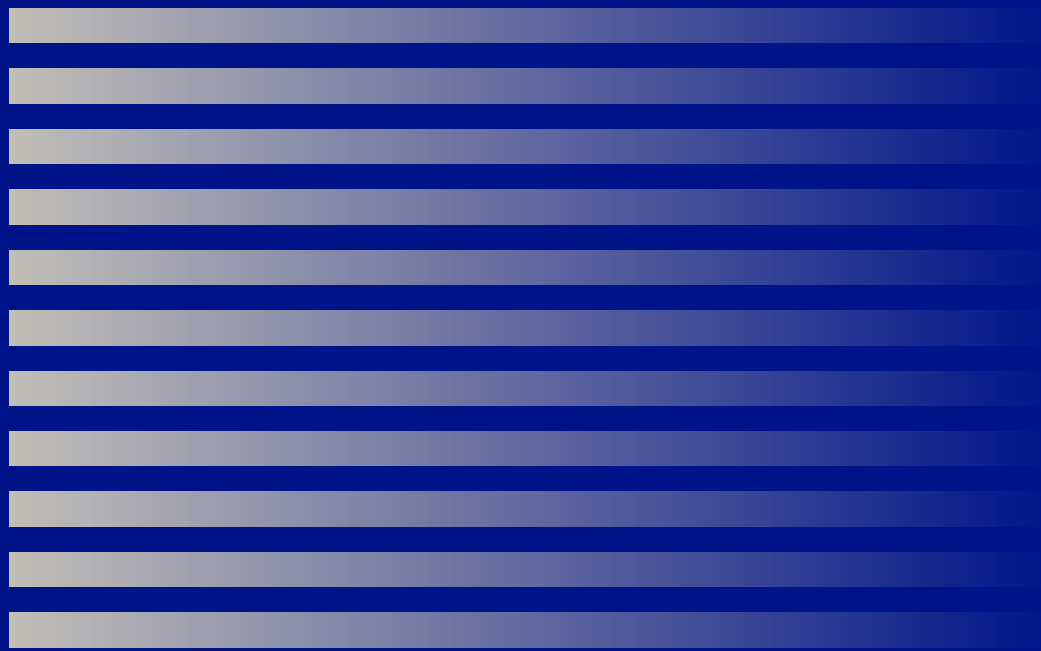

AX (1986–1998)

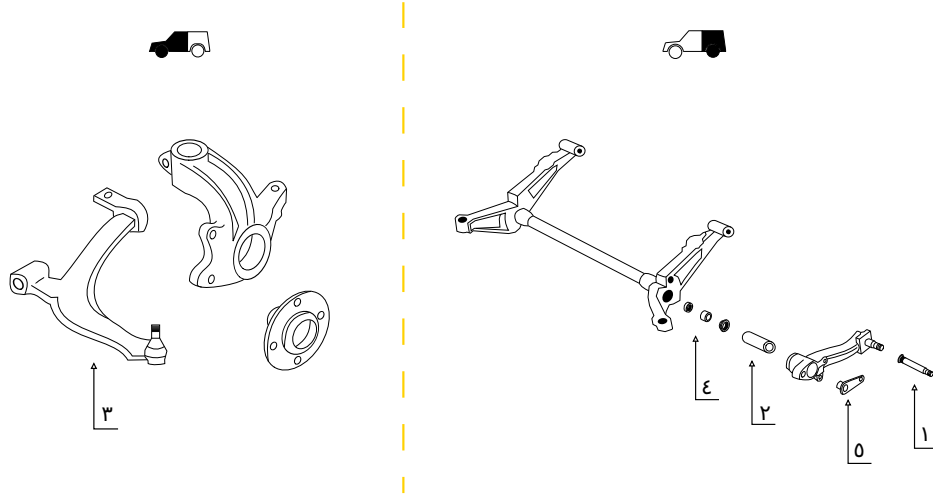

عدد	رقم الموديل	النوع	اوصاف	OE	(كغ)
١	G106X	مغزل المحور	طول ١٢٦/١٢٠/٩٦ مم. قطر ٢٥/٣٢ مم		٠,٤٧
٢	G220	عمود المحور	عمود المحور		١,٦
٣	G465	ذراع التحكم	الجهة اليسرى	352078 / 95658978	٤,٢٤
٣	G466	ذراع التحكم	الجهة اليمنى	352079 / 95658979	٤,٢٧
٤	G532	محمل المحور	محمل الداخلي, محمل الخارجي, جلبة البلاستيكي, سدادتان	513256	٠,٢١
٥	G840	ذراع عمود التوازن	ذراع العمود التوازني للمحور الخلفي, ٣٠ سنبة, الجهة اليسرى	517850	٠,٣٤
٥	G841	ذراع عمود التوازن	ذراع العمود التوازني للمحور الخلفي, ٣٢ سنبة, الجهة اليمنى	517851	٠,٣٢

Berlingo (1996-2009)

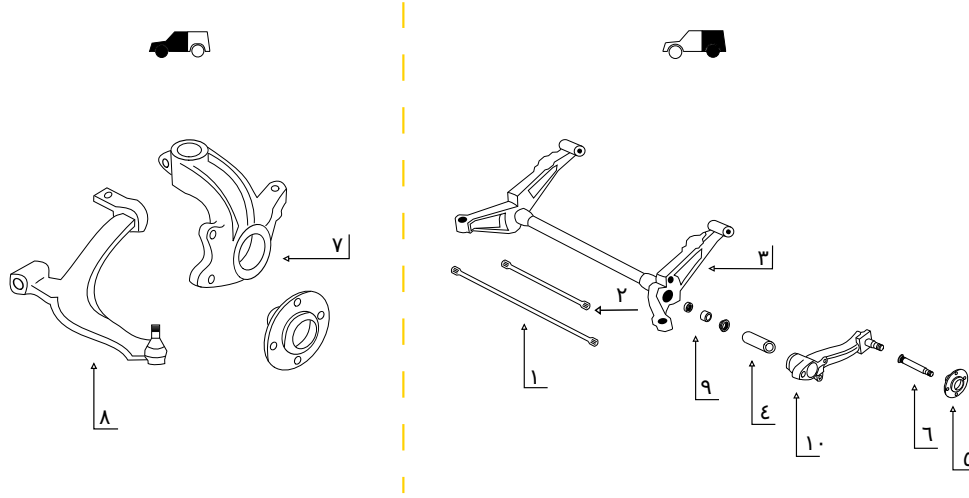

عدد	رقم الموديل	النوع	اوصاف	OE	(كغ)
١	G117	قضيب إلتواء	طول ١١٩٠ مم. قطر ٢١,٥٠ مم. قطعة واحدة (G130) لنظام التعليق. يستعمل مع قضيب الإلتواء x2	5170A1* STAB.	٣,٤٢
١	G118	قضيب إلتواء	طول ١١٩٠ مم. قطر ٢٠,٥٠ مم. قطعة واحدة (G130) لنظام التعليق. يستعمل مع قضيب الإلتواء x2	9170A0* (STAB.)	٣,١٦
١	G119	قضيب إلتواء	طول ١١٩٠ مم وقطر ١٩ مم	517099* (STAB.)	٢,٧١
٢	G130	قضيب إلتواء	طول ١٠٢٥ مم. قطر ٢١,٥٠ مم. قطعتان لنظام التعليق	515063* (LH) / 515066* (RH)	٣
٢	G131	قضيب إلتواء	طول ١٠٢٥ مم. قطر ٢٠,٥٠ مم. قطعتان لنظام التعليق	515064* (LH) / 515067* (RH)	٢,٧
٢	G132	قضيب إلتواء	طول ١٠٢٥ مم. قطر ١٩,٥٠ مم. قطعتان لنظام التعليق	515065* (LH) / 515068* (RH)	٢,٤١
٣	G219BL	المحور الخلفي	المحور الخلفي بالكامل مع ذراع التحكم وقضيب الإلتواء ٢٠,٥٠ مم	514883* / 5148G1*	٥٠
٣	G219L	المحور الخلفي	المحور الخلفي بالكامل مع ذراع التحكم وقضيب الإلتواء ١٩,٥٠ مم	514883* / 5148G1*	٥٠

Berlingo (1996-2009)

عدد	رقم الموديل	النوع	اوصاف	OE	(كغ)
٤	G222	عمود المحور	الجهة اليمنى. أبعاد: ٥٠ مم - ٢٨ مم - ١٩٧ مم		٢,٠٤
٤	G223	عمود المحور	الجهة اليسرى. أبعاد: ٥٠ مم - ٣٦ مم - ١٩٧ مم		١,٤٩
٥	G229	محمل	حلقة ABS قطر ٩٣ مم. سنية المحور ٢٩	374828* / 374844	١,٩٩
٣	G229L	المحور الخلفي	المحور الخلفي مع عمود. بدون قضيب إلتواء, ذراع التحكم. الحمولة العظمى ٦٠٠ كغ و ٨٠٠ كغ		٢٦
٦	G232X	مغزل المحور	طول ١٣٢/١٢٧ مم. قطر ٣٢/٣٩ مم		٠,٦
٧	G320J	مفصلة التوجيه	وصلة كروي ١٨ مم / محمل ٨٢ مم. الجهة اليسرى		٣,٧٣
٧	G321J	مفصلة التوجيه	وصلة كروي ١٨ مم / محمل ٨٢ مم. الجهة اليمنى		٣,٧٣
٧	G336J	مفصلة التوجيه	وصلة كروي ١٦ مم / محمل ٨٢ مم. الجهة اليمنى	364753	٣,٧
٧	G337J	مفصلة التوجيه	وصلة كروي ١٦ مم / محمل ٨٢ مم. الجهة اليسرى	364653	٣,٧٩
٧	G340J	مفصلة التوجيه	وصلة كروي ١٦ مم / محمل ٨٢ مم. الجهة اليسرى		٣,٧٩
٧	G341J	مفصلة التوجيه	وصلة كروي ١٦ مم / محمل ٨٢ مم. الجهة اليمنى		٣,٧٨
٨	G456	ذراع التحكم	الجهة اليسرى	3520V3 / 3520V4 / 3520K9	٣,٩٥
٨	G457	ذراع التحكم	الجهة اليمنى	3521R4	٣,٨٤
٨	G467	ذراع التحكم	الجهة اليسرى. وصلة كروي ١٦ مم		٣,٨٣
٨	G468	ذراع التحكم	الجهة اليمنى. وصلة كروي ١٦ مم		٣,٨٢
٨	G469	ذراع التحكم	الجهة اليسرى. وصلة كروي ١٨ مم	3520H4	٠
٨	G470	ذراع التحكم	الجهة اليمنى. وصلة كروي ١٨ مم	3521G7	٠
٩	G530	محمل المحور	محمل الداخلي, محمل الخارجي, جلبية البلاستيكي		٠,٢٨
١٠	G620	ذراع التحكم	الجهة اليمنى. مع محمل	5175G1 / 5175J7	٧,٠٥
١٠	G621	ذراع التحكم	الجهة اليسرى. مع محمل	5175G0 / 5175J6* / 5175G1	٧,٠٥
١٠	G622	ذراع التحكم	الجهة اليسرى. مع محمل	5175G0 / 5175J6 / 5175G1	٧,٠٥
١٠	G623	ذراع التحكم	الجهة اليمنى. مع محمل	5175G1* / 5175J7	٧,٠٥

C15 (1984-2005)

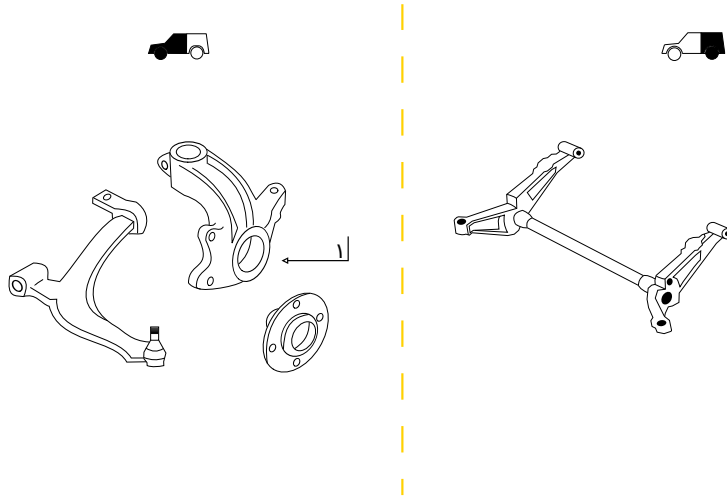

عدد	رقم الموديل	النوع	اوصاف	OE	(كغ)
١	G355J	مفصلة التوجيه	وصلة كروي ١٦ مم / محمل ٧٢ مم. الجهة اليسرى	364617 / 364662* / 91518835	٤,٠٢
١	G356J	مفصلة التوجيه	وصلة كروي ١٦ مم / محمل ٧٢ مم. الجهة اليمنى	364717 / 364762* / 91518836	٤,٠٢

CITROËN

C2 (2003-2009)

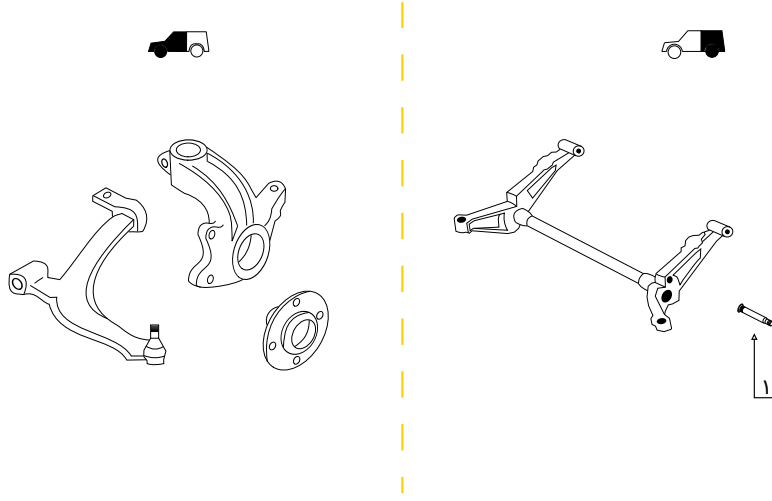

عدد	رقم الموديل	النوع	اوصاف	OE	(كغ)
1	G233X	مغزل المحور	طول 132/126 مم. قطر 20/37 مم		0,5

CITROËN

C8 (2002-2014)

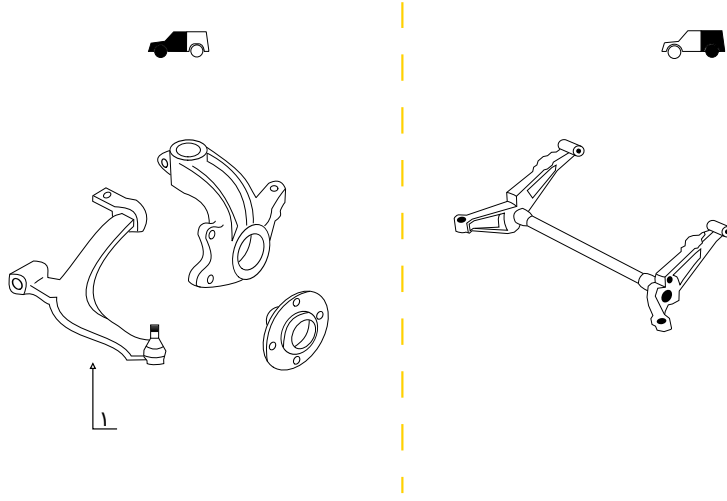

عدد	رقم الموديل	النوع	اوصاف	OE	(كغ)
١	G459	ذراع التحكم	الجهة اليسرى. وصلة كروي ١٧ مم C C8 / P 807 2002-2008	3520P6 / 1607303080 / 3521H0	٥,٢١
١	G460	ذراع التحكم	الجهة اليمنى. وصلة كروي ١٧ مم C C8 / P 807 2002-2008	3521K6	٥,٢٣

CITROËN

Evasion (1994-2002)

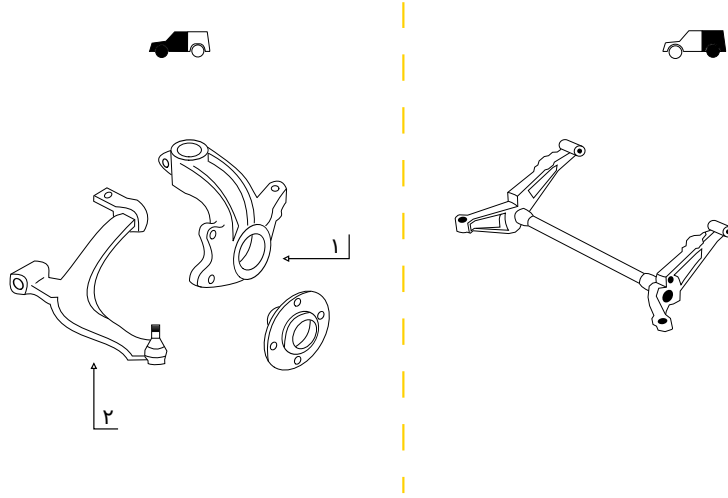

عدد	رقم الموديل	النوع	اوصاف	OE	(كغ)
١	G345J	مفصلة التوجيه	الجهة اليسرى		٣,٩٨
١	G346J	مفصلة التوجيه	الجهة اليمنى		٤,٠٢
٢	G454	ذراع التحكم	الجهة اليسرى	3250P8 / 3520P4	٤,٧٦
٢	G455	ذراع التحكم	الجهة اليمنى	3521K4 / 3521L0 / 352183	٤,٧٦

CITROËN

Jumper (1994-2006)

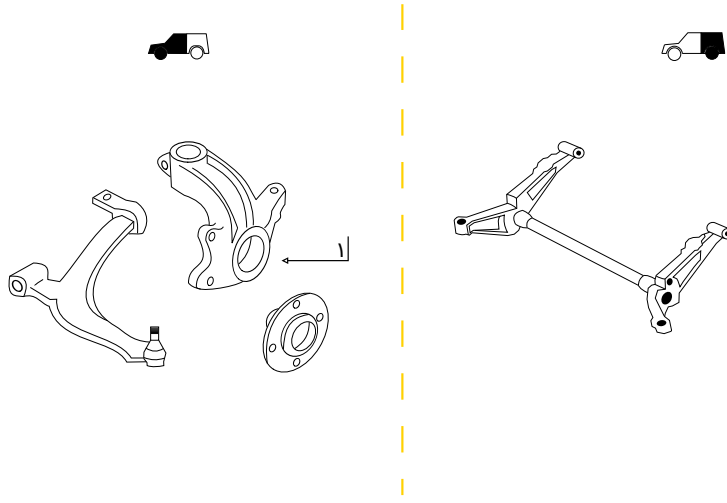

عدد	رقم الموديل	النوع	اوصاف	OE	(كغ)
١	G357J	مفصلة التوجيه	الجهة اليسرى. قرص العجلة ١٥ بوصة		٩,٠٥
١	G358J	مفصلة التوجيه	الجهة اليمنى. قرص العجلة ١٥ بوصة		٩,٤٢
١	G359J	مفصلة التوجيه	الجهة اليسرى. قرص العجلة ١٦ بوصة		٨,٢٩
١	G360J	مفصلة التوجيه	الجهة اليمنى. قرص العجلة ١٦ بوصة		٩,٢٥

CITROËN

Jumper II (2006-)

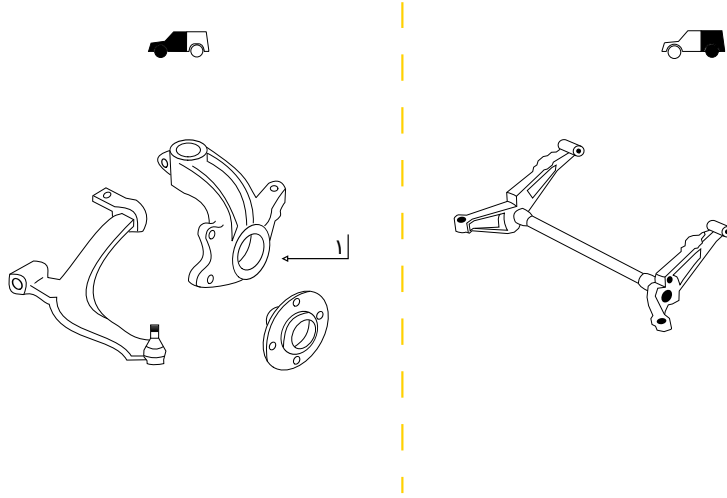

عدد	رقم الموديل	النوع	اوصاف	OE	(كغ)
١	G361J	مفصلة التوجيه	الجهة اليسرى	3646A0 / 1357004080	١١
١	G362J	مفصلة التوجيه	الجهة اليمنى	3647A0 / 1357005080	١١

CITROËN

Jumpy (1994-2006)

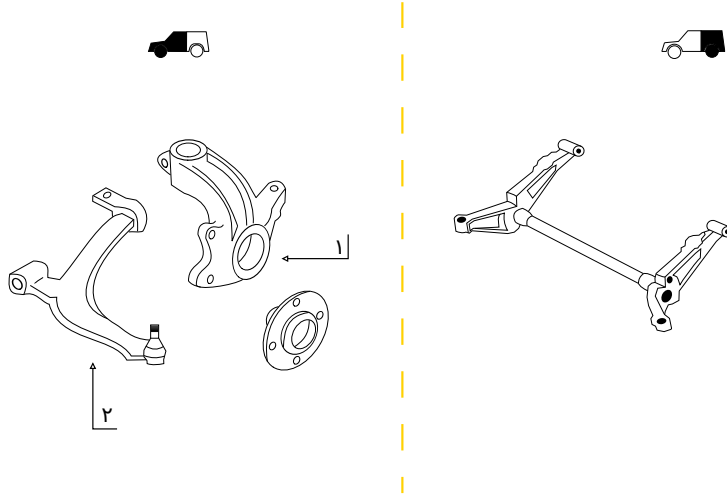

(كغ)	OE	اوصاف	النوع	رقم الموديل	عدد
٣,٩٨		الجهة اليسرى	مفصلة التوجيه	G345J	١
٤,٠٢		الجهة اليمنى	مفصلة التوجيه	G346J	١
٤,٧٦	3250P8 / 3520P4	الجهة اليسرى	ذراع التحكم	G454	٢
٤,٧٦	3521K4 / 3521L0 / 352183	الجهة اليمنى	ذراع التحكم	G455	٢

CITROËN

Saxo (1996-2003)

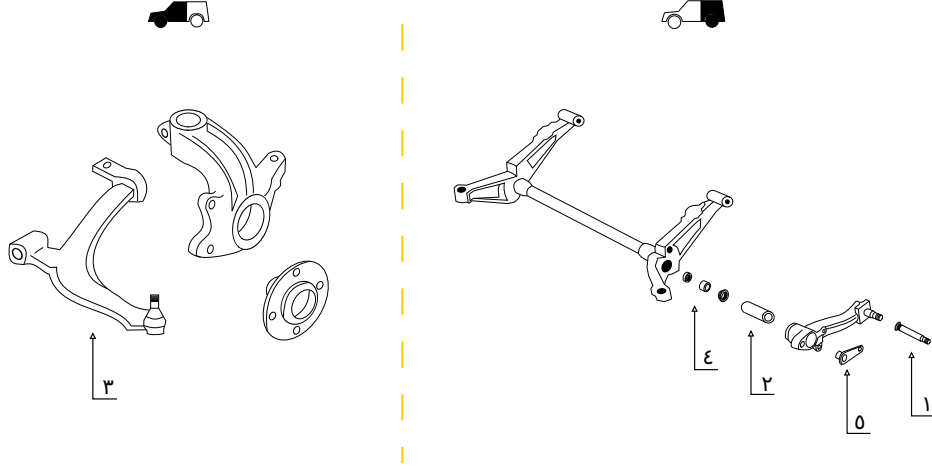

عدد	رقم الموديل	النوع	اوصاف	OE	(كغ)
١	G106X	مغزل المحور	طول ١٢٦/١٢٠/٩٦ مم. قطر ٢٥/٣٢ مم		٠,٤٧
٢	G220	عمود المحور	عمود المحور		١,٦
٣	G465	ذراع التحكم	الجهة اليسرى	352078 / 95658978	٤,٢٤
٣	G466	ذراع التحكم	الجهة اليمنى	352079 / 95658979	٤,٢٧
٤	G531	محمل المحور	محمل الداخلي, محمل الخارجي, جلبية البلاستيكي, سداة	513255* / 513164*	٠,١٩

CITROËN

Xsara (1997-2004)

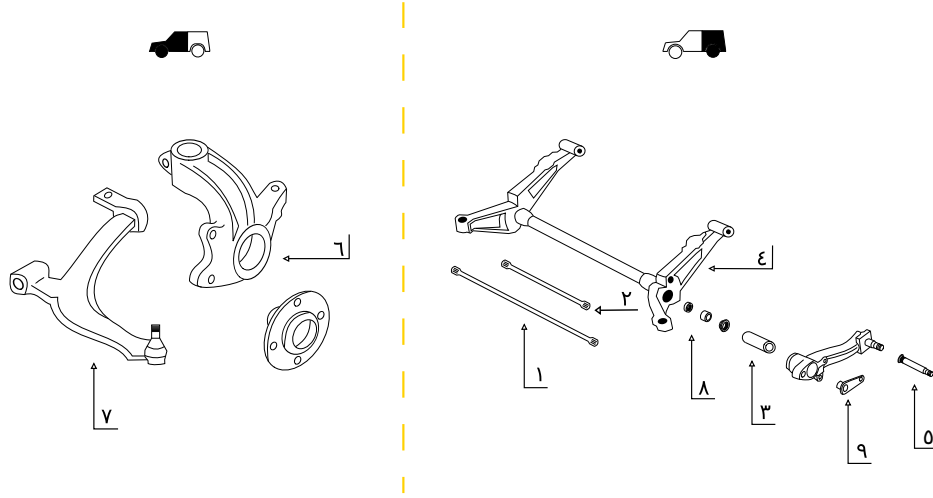

عدد	رقم الموديل	النوع	اوصاف	OE	(كغ)
١	G127	قضيب إلتواء	طول ١١٧٠ مم. قطر ٢٠ مم. سنية المحور ٣٢/٣٠	517082 / 5175AT	٢,٨
٢	G129	قضيب إلتواء	طول ١٠٦٧ مم. قطر ٢٠ مم. سنية المحور ٣٢/٣٠	515056* (LH) / 515059* (RH)	٢,٦٣
٣	G225	عمود المحور	طول ٣١٧ مم		٢,٠٩
٤	G226L	المحور الخلفي	أنبوب محور الخلفي مع محمل و حلقات معدنية	514889*	٨,٥
٥	G234X	مغزل المحور	طول ١٤٤.٥٠/١٣٩/١١٣ مم. قطر ٢٥/٣١.٥٠ مم. قرص الفرامل		٠,٥٤
٥	G235X	مغزل المحور	طول ١٣٦/١٣١/١٠٥ مم. قطر ٢٥/٣٣ مم. فرامل الإسطوانية ٢٠٢ مم		٠,٥
٥	G236X	مغزل المحور	طول ١٣٤.٥٠/١٣٢.٥٠/١٠٩ مم. قطر ٢٥/٣١.٥٠ مم. بيجو 306 مع فرامل الإسطوانية ٢٠٢ مم. بيجو 206 مع قرص الفرامل		٠,٥١
٦	G351J	مفصلة التوجيه	وصلة كروي ١٨ مم / محمل ٧٢ مم. الجهة اليسرى		٣,٨٧
٦	G352J	مفصلة التوجيه	وصلة كروي ١٨ مم / محمل ٧٢ مم. الجهة اليمنى		٣,٩٤
٧	G467	ذراع التحكم	الجهة اليسرى. وصلة كروي ١٦ مم		٣,٨٣
٧	G468	ذراع التحكم	الجهة اليمنى. وصلة كروي ١٦ مم		٣,٨٢
٧	G469	ذراع التحكم	الجهة اليسرى. وصلة كروي ١٨ مم	3520H4	٠
٧	G470	ذراع التحكم	الجهة اليمنى. وصلة كروي ١٨ مم	3521G7	٠
٨	G529	محمل المحور	معدنتان		٠,٢٣
٩	G842	ذراع عمود التوازن	ذراع العمود التوازني للمحور الخلفي ، ٣٠ سنية ، الجهة اليسرى		٠,٣٤
٩	G843	ذراع عمود التوازن	ذراع العمود التوازني للمحور الخلفي ، ٣٢ سنية ، الجهة اليمنى		٠,٣٣

Xsara Picasso (1999-2008)

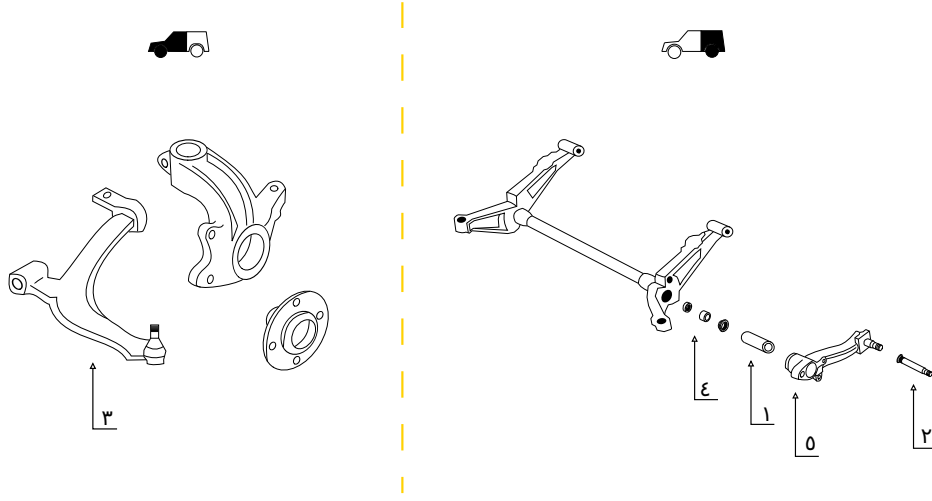

عدد	رقم الموديل	النوع	اوصاف	OE	(كغ)
١	G222	عمود المحور	الجهة اليمنى. أبعاد: ٥٠ مم - ٢٨ مم - ١٩٧ مم		٢,٠٤
١	G223	عمود المحور	الجهة اليسرى. أبعاد: ٥٠ مم - ٣٦ مم - ١٩٧ مم		١,٤٩
٢	G232X	مغزل المحور	طول ١٣٢/١٢٧ مم. قطر ٣٢/٣٩ مم		٠,٦
٣	G456	ذراع التحكم	الجهة اليسرى	3520V3 / 3520V4 / 3520K9	٣,٩٥
٣	G457	ذراع التحكم	الجهة اليمنى	3521R4	٣,٨٤
٤	G530	محمل المحور	محمل الداخلي, محمل الخارجي, جلبة البلاستيكي		٠,٢٨
٥	G620	ذراع التحكم	الجهة اليمنى. مع محمل	5175G1 / 5175J7	٧,٠٥
٥	G621	ذراع التحكم	الجهة اليسرى. مع محمل	5175G0 / 5175J6* / 5175G1	٧,٠٥
٥	G622	ذراع التحكم	الجهة اليسرى. مع محمل	5175G0 / 5175J6 / 5175G1	٧,٠٥
٥	G623	ذراع التحكم	الجهة اليمنى. مع محمل	5175G1* / 5175J7	٧,٠٥

CITROËN

ZX (1991-1998)

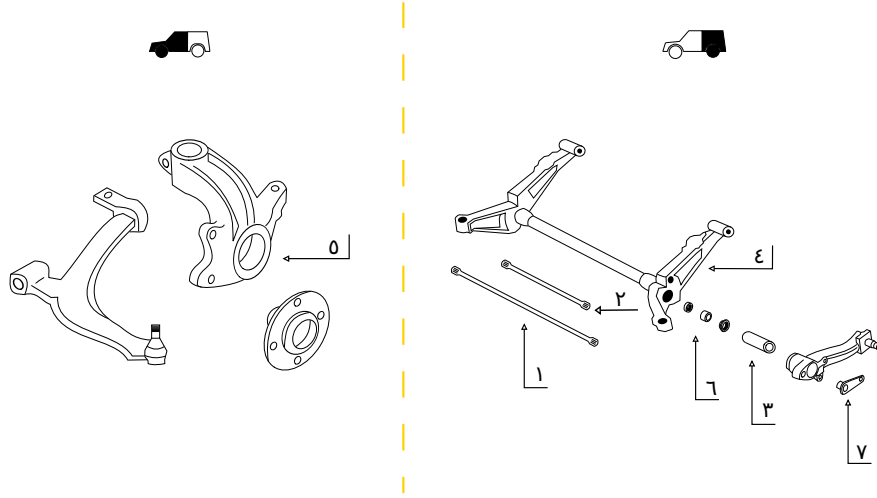

عدد	الموديل	النوع	اوصاف	OE	(كغ)
١	G127	قضيب إلتواء	طول ١١٧٠ مم. قطر ٢٠ مم. سنية المحور ٣٢/٣٠	517082 / 5175AT	٢,٨
٢	G129	قضيب إلتواء	طول ١٠٦٧ مم. قطر ٢٠ مم. سنية المحور ٣٢/٣٠	515056* (LH) / 515059* (RH)	٢,٦٣
٣	G225	عمود المحور	طول ٣١٧ مم		٢,٠٩
٤	G226L	المحور الخلفي	أنبوب محور الخلفي مع محمل و حلقات معدنية	514889*	٨,٥
٥	G355J	مفصلة التوجيه	وصلة كروي ١٦ مم / محمل ٧٢ مم. الجهة اليسرى	364617 / 364662* / 91518835	٠
٥	G356J	مفصلة التوجيه	وصلة كروي ١٦ مم / محمل ٧٢ مم. الجهة اليمنى	364717 / 364762* / 91518836	٤
٦	G529	محمل المحور	محمل الداخلي, محمل الخارجي, سداة. حلقتان معدنيتان		٠,٢٣
٧	G842	ذراع عمود التوازن	ذراع العمود التوازني للمحور الخلفي , ٣٠ سنية , الجهة اليسرى		٠,٣٤
٧	G843	ذراع عمود التوازن	ذراع العمود التوازني للمحور الخلفي , ٣٢ سنية , الجهة اليمنى		٠,٣٣

PEUGEOT

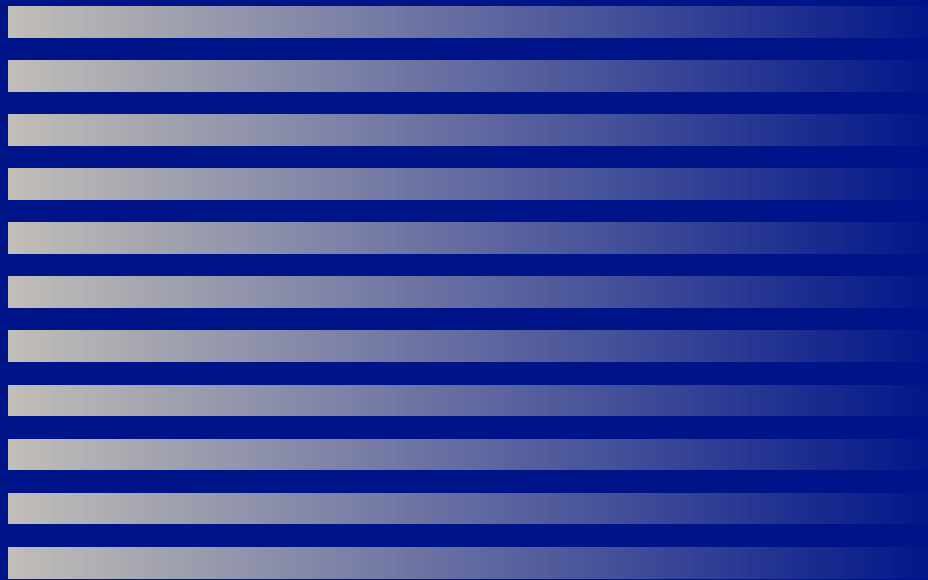

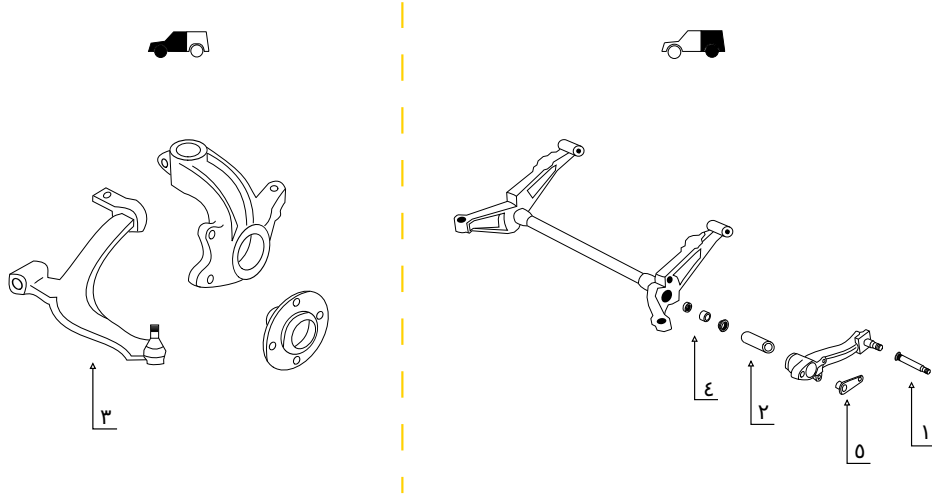

عدد	رقم الموديل	النوع	اوصاف	OE	(كغ)
١	G106X	مغزل المحور	طول ١٢٦/١٢٠/٩٦ مم. قطر ٢٥/٣٢ مم		٠,٤٧
٢	G220	عمود المحور	عمود المحور		١,٦
٣	G465	ذراع التحكم	الجهة اليسرى	352078 / 95658978	٤,٢٤
٣	G466	ذراع التحكم	الجهة اليمنى	352079 / 95658979	٤,٢٧
٤	G531	محمل المحور	محمل الداخلي, محمل الخارجي, جلبه البلاستيكي, سدادة	513255* / 513164*	٠,١٩
٤	G532	محمل المحور	محمل الداخلي, محمل الخارجي, جلبه البلاستيكي, سدادتان		٠,٢١
٥	G840	ذراع عمود التوازن	ذراع العمود التوازني للمحور الخلفي , ٣٠ سنبة , الجهة اليسرى		٠,٣٤
٥	G841	ذراع عمود التوازن	ذراع العمود التوازني للمحور الخلفي , ٣٢ سنبة , الجهة اليمنى		٠,٣٢

205 (1983-1998)

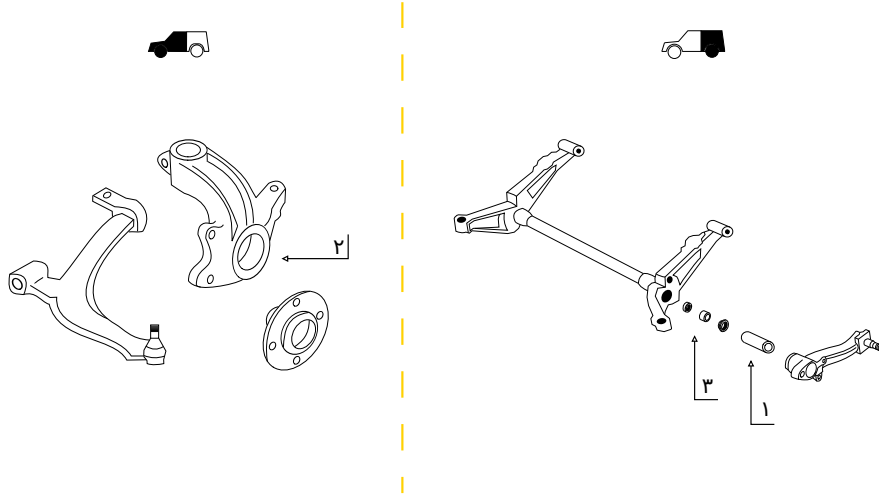

عدد	رقم الموديل	النوع	اوصاف	OE	(كغ)
١	G225	عمود المحور	طول ٣١٧ مم		٢,٠٩
٢	G355J	مفصلة التوجيه	وصلة كروي ١٦ مم / محمل ٧٢ مم. الجهة اليسرى	364617 / 364662* / 91518835	٠
٢	G356J	مفصلة التوجيه	وصلة كروي ١٦ مم / محمل ٧٢ مم. الجهة اليمنى	364717 / 364762* / 91518836	٤
٣	G529	محمل المحور	محمل الداخلي, محمل الخارجي, سداة. حلقتان معدنيتان		٠,٢٣

PEUGEOT

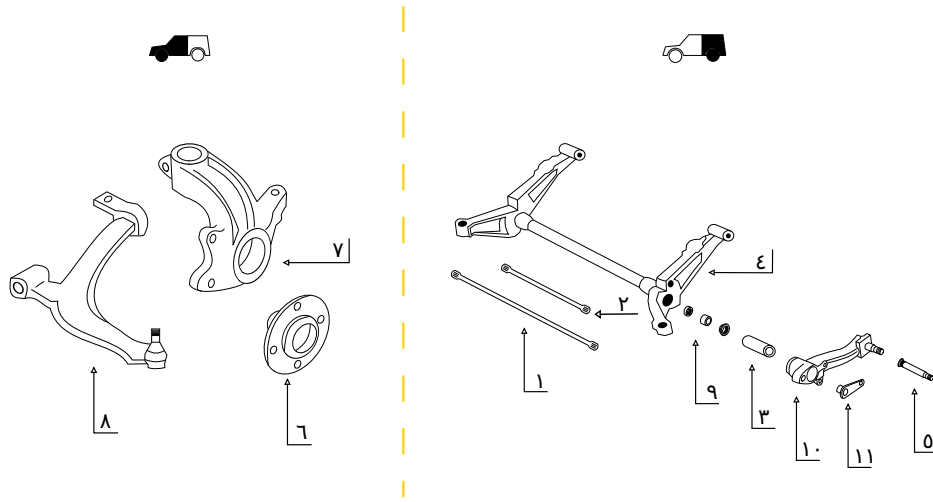

عدد	رقم الموديل	النوع	اوصاف	OE	(كغ)
١	G124	قضيب إتواء	طول ١١٥٢ مم وقطر ٢٠ مم	5170A4 / 5170F0 / 965906S	٢,٨٣
٢	G125	قضيب إتواء	طول ١٠٣٧ مم وقطر ٢٠ مم	515077* / 517079*	٢,٥٤
٢	G126	قضيب إتواء	طول ١٠٣٧ مم وقطر ٢٠ مم	515077* / 517079*	٢,٥٤
٣	G224	عمود المحور	القطر الخارجي ٤٧.٥٠ مم / ٤٧.٣٠ مم. القطر الداخلي ٢٨ مم / ٣٣ مم		٢,١
٣	G221	عمود المحور	القطر الخارجي ٥٠ مم / ٤٧.٣٠ مم. الجهة اليسرى تستعمل P 206 2.0 16V CC		٢,٢٩
٤	G225L	المحور الخلفي	المحور الخلفي مع عمود. بدون قضيب إتواء, ذراع التحكم و محمل		١٩
٥	G225X	مغزل المحور	طول ١٣٢.٥٠/١٢٦/١٠٢ مم. قطر ٢٥/٣٧ مم. فرامل الإسطوانية ١٨٠ مم و ٢٠٣ مم		٠,٥١
٦	G230	محور العجلة	قطر ٤٢ مم. سنبة المحور ٢٥		١,٧٢
٥	G238X	مغزل المحور	طول ١٣٢/١٢٧ مم. قطر ٣٢/٣٩ مم. قرص الفرمل		٠,٥٣
٧	G334J	مفصلة التوجيه	محمل ٣٢ مم - ٧٢ مم. الجهة اليسرى	364652 / 364675	٣,٨
٧	G335J	مفصلة التوجيه	محمل ٣٢ مم - ٧٢ مم. الجهة اليمنى	364752 / 364775	٣,٨١
٧	G338J	مفصلة التوجيه	محمل ٤٢ مم - ٨٢ مم. الجهة اليمنى	364676	٣,٧٦
٧	G339J	مفصلة التوجيه	محمل ٤٢ مم - ٨٢ مم. الجهة اليمنى	364776	٣,٨١

عدد	رقم الموديل	النوع	اوصاف	OE	(كغ)
٨	G410	ذراع التحكم	الجهة اليمنى	3521C8 / 3521S1	٤,٧٥
٨	G411	ذراع التحكم	الجهة اليسرى	3520G8 / 3528W8	٤,٧٥
٩	G527	محمل المحور	محمل الداخلي, محمل الخارجي, سداة و حلقة مانع التسرب	374039 / 374052 / 5131A6 (INNER) / 513272 (OUTER)	٠,٢٢
٩	G528	محمل المحور	محمل الداخلي, محمل الخارجي, سداة. النوع مع قضيب الموازنة	513195 / 513265 / 5131A6	٠,١٩
١٠	G624	ذراع التحكم	الجهة اليسرى. فرامل الإسطوانية	5175AT	٧,٣٣
١٠	G625	ذراع التحكم	الجهة اليمنى. فرامل الإسطوانية	5175AX / E268422	٧,٣٣
١١	G840	ذراع عمود التوازن	ذراع العمود التوازني للمحور الخلفي ، ٣٠ سنبة ، الجهة اليسرى		٠,٣٤
١١	G841	ذراع عمود التوازن	ذراع العمود التوازني للمحور الخلفي ، ٣٢ سنبة ، الجهة اليمنى		٠,٣٢

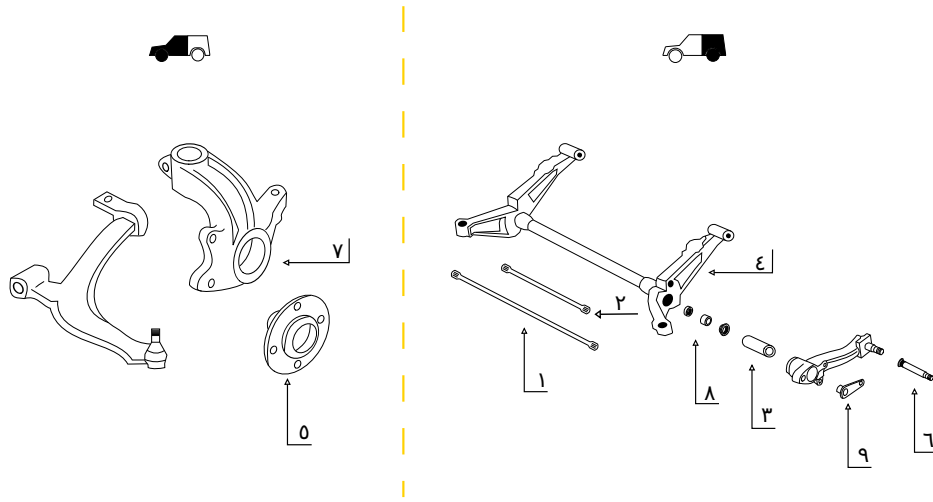

عدد	رقم الموديل	النوع	اوصاف	OE	(كغ)
١	G127	قضيب إلتواء	طول ١١٧٠ مم. قطر ٢٠ مم. سنية المحور ٣٢/٣٠	517082 / 5175AT	٢,٨
٢	G129	قضيب إلتواء	طول ١٠٦٧ مم. قطر ٢٠ مم. سنية المحور ٣٢/٣٠	515056* (LH) / 515059* (RH)	٢,٦٣
٣	G225	عمود المحور	طول ٣١٧ مم		٢,٠٩
٤	G226L	المحور الخلفي	أنبوب محور الخلفي مع محمل و حلقات معدنية	514889*	٨,٥
٥	G230	محور العجلة	قطر ٤٢ مم. سنية المحور ٢٥		١,٧٢
٦	G234X	مغزل المحور	طول ١٤٤.٥٠/١٣٩/١١٣ مم. قطر ٢٥/٣١.٥٠ مم. قرص الفرامل		٠,٥٤
٦	G235X	مغزل المحور	طول ١٣٦/١٣١/١٠٥ مم. قطر ٢٥/٣٣ مم. فرامل الإسطوانية ٢٠٢ مم		٠,٥
٦	G236X	مغزل المحور	طول ١٣٤.٥٠/١٣٢.٥٠/١٠٩ مم. قطر ٢٥/٣١.٥٠ مم. بيجو 306 مع فرامل الإسطوانية ٢٠٢ مم. بيجو 206 مع قرص الفرامل		٠,٥١
٧	G320J	مفصلة التوجيه	وصلة كروي ١٨ مم / محمل ٨٢ مم. الجهة اليسرى		٣,٧٣
٧	G321J	مفصلة التوجيه	وصلة كروي ١٨ مم / محمل ٨٢ مم. الجهة اليمنى		٣,٧٣

عدد	رقم الموديل	النوع	اوصاف	OE	(كغ)
٧	G336J	مفصلة التوجيه	وصلة كروي ١٦م / محمل ٨٢ مم. الجهة اليمنى	364753	٣,٧
٧	G337J	مفصلة التوجيه	وصلة كروي ١٦م / محمل ٨٢ مم. الجهة اليسرى	364653	٣,٧٩
٧	G340J	مفصلة التوجيه	وصلة كروي ١٦م / محمل ٨٢ مم. الجهة اليسرى		٣,٧٩
٧	G341J	مفصلة التوجيه	وصلة كروي ١٦م / محمل ٨٢ مم. الجهة اليمنى		٣,٧٨
٧	G351J	مفصلة التوجيه	وصلة كروي ١٨م / محمل ٧٢ مم. الجهة اليسرى		٣,٨٧
٧	G352J	مفصلة التوجيه	وصلة كروي ١٨م / محمل ٧٢ مم. الجهة اليمنى		٣,٩٤
٧	G355J	مفصلة التوجيه	وصلة كروي ١٦م / محمل ٧٢ مم. الجهة اليسرى	364617 / 364662* / 91518835	.
٧	G356J	مفصلة التوجيه	وصلة كروي ١٦م / محمل ٧٢ مم. الجهة اليمنى	364717 / 364762* / 91518836	٤
٨	G529	محمل المحور	محمل الداخلي, محمل الخارجي, سداة. حلقتان معدنيتان		٠,٢٣
٩	G842	ذراع عمود التوازن	ذراع العمود التوازني للمحور الخلفي , ٣٠ سنبة , الجهة اليسرى		٠,٣٤
٩	G843	ذراع عمود التوازن	ذراع العمود التوازني للمحور الخلفي , ٣٢ سنبة , الجهة اليمنى		٠,٣٣

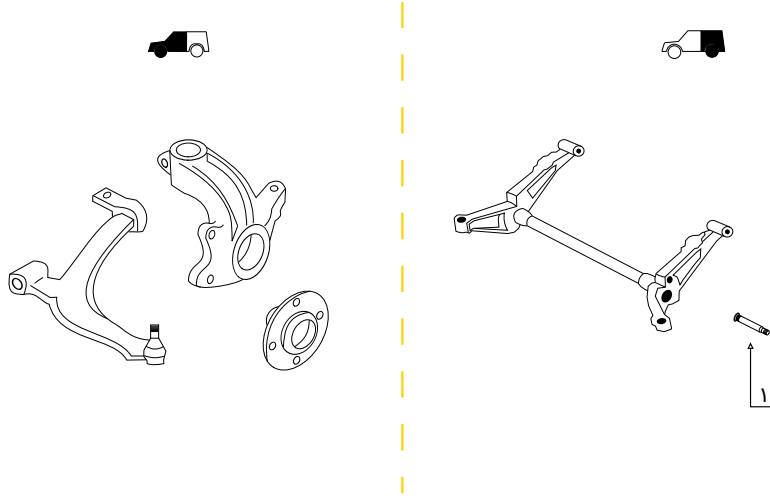

عدد	رقم الموديل	النوع	اوصاف	OE	(كغ)
١	G227X	مغزل المحور	طول ١٠٠ مم. قطر ٢٥ مم		٠,٣٨
١	G239X	مغزل المحور	يركب الى ذراع التحكم, طراز مع محور العجل 2001- 2004		.
١	G240X	مغزل المحور	يركب الى ذراع التحكم, طراز مع محمل في قرص الفرمل-2004		.

309 (1985-1993)

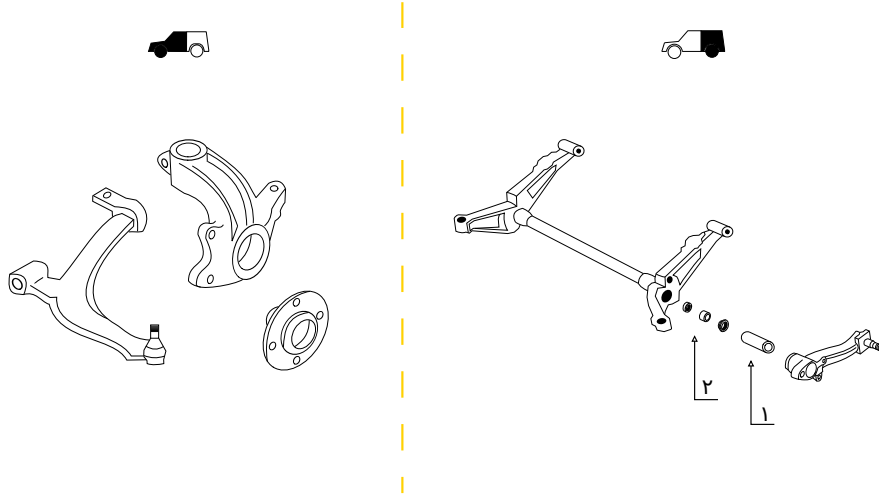

عدد	رقم الموديل	النوع	اوصاف	OE	(كغ)
١	G225	عمود المحور	طول ٣١٧ مم		٢,٠٩
٢	G529	محمل المحور	محمل الداخلي, محمل الخارجي, سداة. حلقتان معدنيتان		٠,٢٣

PEUGEOT

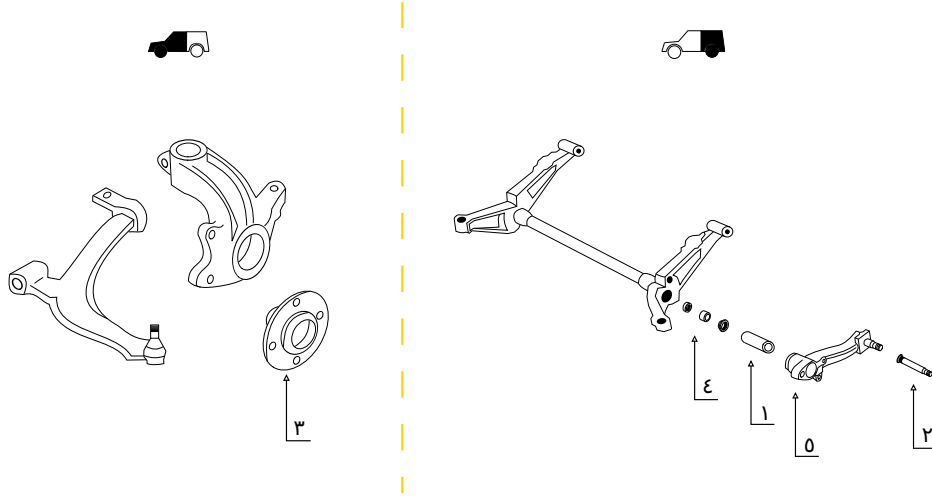

عدد	رقم الموديل	النوع	اوصاف	OE	(كغ)
١	G222	عمود المحور	الجهة اليمنى. أبعاد: ٥٠ مم - ٢٨ مم - ١٩٧ مم		٢,٠٤
١	G223	عمود المحور	الجهة اليسرى. أبعاد: ٥٠ مم - ٣٦ مم - ١٩٧ مم		١,٤٩
٢	G229X	مغزل المحور	طول ١٣١ مم. قطر ٣٢ مم		٠,٦١
٣	G230	محور العجلة	قطر ٤٢ مم. سنية المحور ٢٥		١,٧٢
٤	G530	محمل المحور	محمل الداخلي, محمل الخارجي, جلبة البلاستيكي		٠,٢٨
٥	G620	ذراع التحكم	الجهة اليمنى. مع محمل	5175G1 / 5175J7	٧,٠٥
٥	G621	ذراع التحكم	الجهة اليسرى. مع محمل	5175G0 / 5175J6* / 5175G1	٧,٠٥

406 (1995-2004)

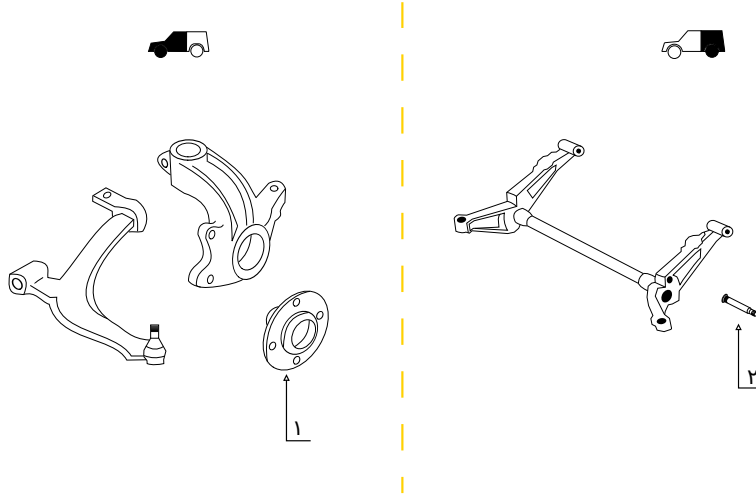

عدد	رقم الموديل	النوع	اوصاف	OE	(كغ)
١	G230	محور العجلة	قطر ٤٢ مم. سنية المحور ٢٥		١,٧٢
٢	G237X	مغزل المحور	طول ١٣٢/١٢٧ مم. قطر ٣٢/٣٩ مم		٠,٦

PEUGEOT

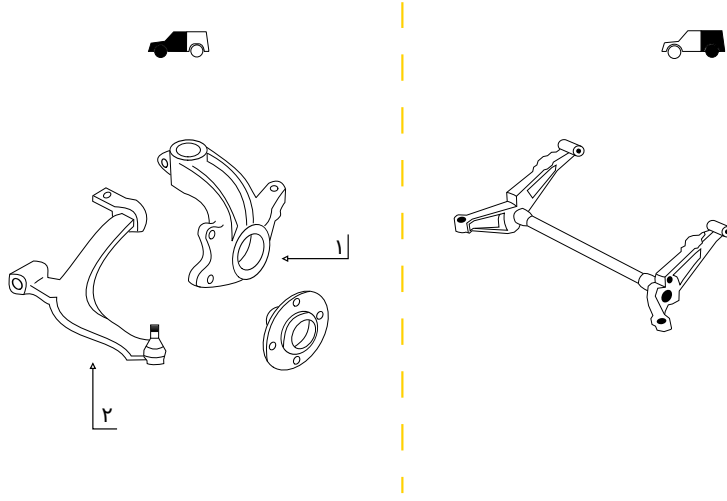

عدد	رقم الموديل	النوع	اوصاف	OE	(كغ)
١	G345J	مفصلة التوجيه	الجهة اليسرى		٣,٩٨
١	G346J	مفصلة التوجيه	الجهة اليمنى		٤,٠٢
٢	G454	ذراع التحكم	الجهة اليسرى	3250P8 / 3520P4	٤,٧٦
٢	G455	ذراع التحكم	الجهة اليمنى	3521K4 / 3521L0 / '352183	٤,٧٦

807 (2002-2014)

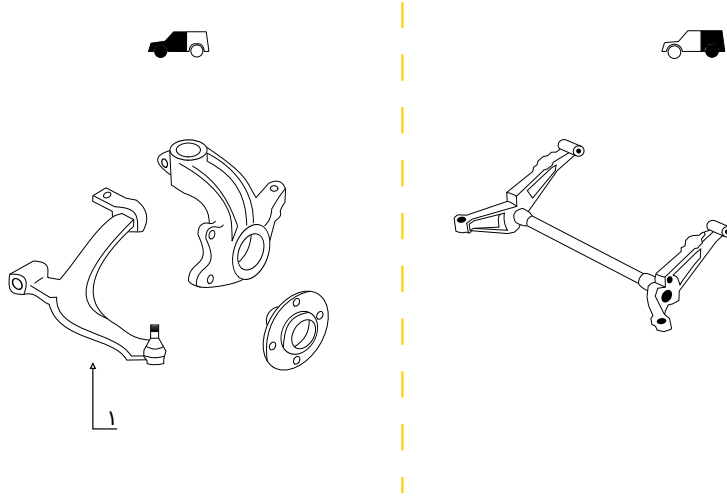

عدد	رقم الموديل	النوع	اوصاف	OE	(كغ)
١	G459	ذراع التحكم	C C8 / P 807 الجهة اليسرى. وصلة كروي ١٧ مم 2002-2008	3520P6 / 1607303080 / 3521H0	٥,٢١
١	G460	ذراع التحكم	C C8 / P 807 الجهة اليمنى. وصلة كروي ١٧ مم 2002-2008	3521K6	٥,٢٣

PEUGEOT

Boxer (1994-2006)

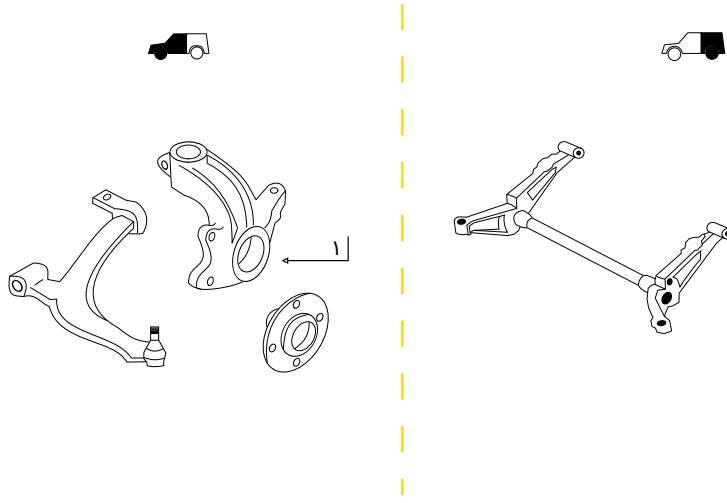

عدد	رقم الموديل	النوع	اوصاف	OE	(كغ)
١	G357J	مفصلة التوجيه	الجهة اليسرى. قرص العجلة ١٥ بوصة		٩,٠٥
١	G358J	مفصلة التوجيه	الجهة اليمنى. قرص العجلة ١٥ بوصة		٩,٤٢
١	G359J	مفصلة التوجيه	الجهة اليسرى. قرص العجلة ١٦ بوصة		٨,٢٩
١	G360J	مفصلة التوجيه	الجهة اليمنى. قرص العجلة ١٦ بوصة		٩,٢٥

Boxer II (2006-)

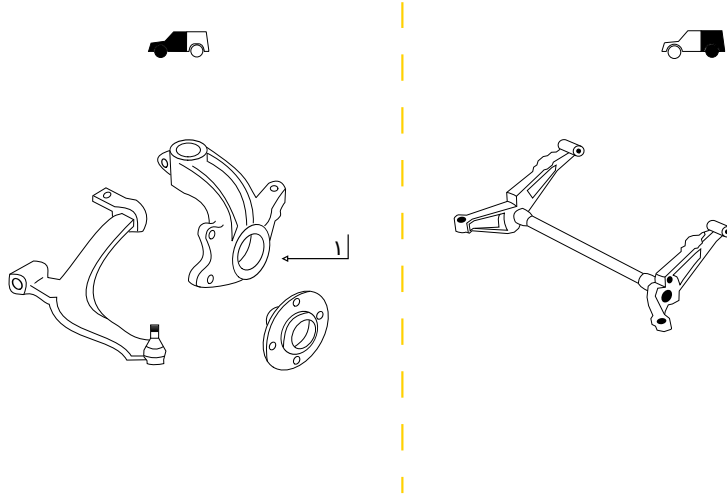

عدد	رقم الموديل	النوع	اوصاف	OE	(كغ)
١	G361J	مفصلة التوجيه	الجهة اليسرى	3646A0 / 1357004080	١١
١	G362J	مفصلة التوجيه	الجهة اليمنى	3647A0 / 1357005080	١١

Expert (1994-2006)

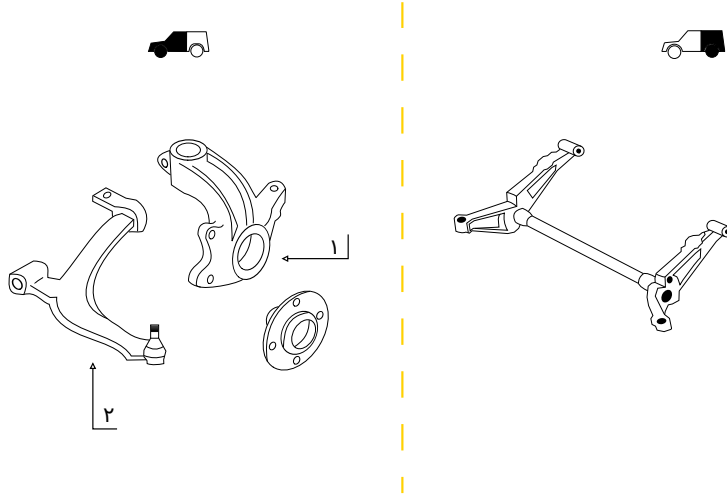

عدد	رقم الموديل	النوع	اوصاف	OE	(كغ)
١	G345J	مفصلة التوجيه	الجهة اليسرى		٣,٩٨
١	G346J	مفصلة التوجيه	الجهة اليمنى		٤,٠٢
٢	G454	ذراع التحكم	الجهة اليسرى	3250P8 / 3520P4	٤,٧٦
٢	G455	ذراع التحكم	الجهة اليمنى	3521K4 / 3521L0 / '352183	٤,٧٦

Partner (1996-2009)

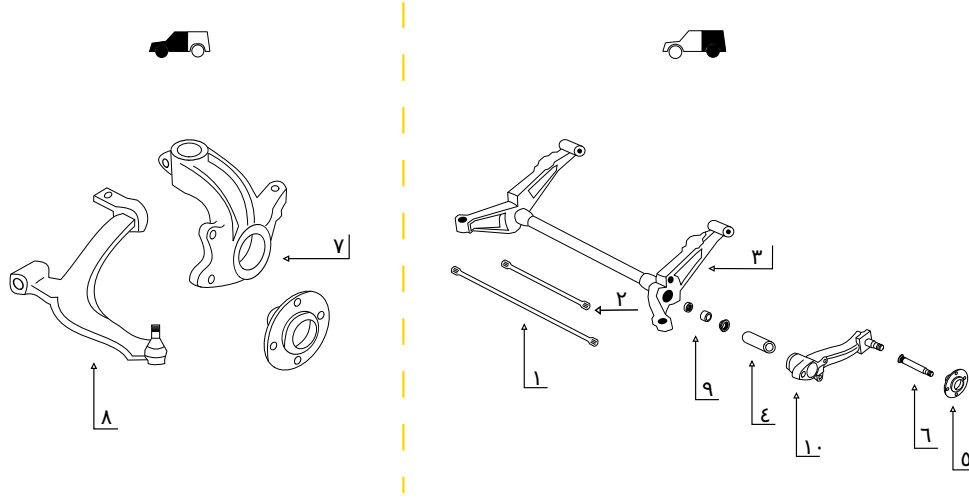

PEUGEOT

عدد	رقم الموديل	النوع	اوصاف	OE	(كغ)
١	G117	قضيب إلتواء	طول ١١٩٠ مم. قطر ٢١,٥٠ مم. قطعة واحدة لنظام التعليق. يستعمل مع قضيب الإلتواء (G130 x2)	5170A1* STAB.	٣,٤٢
١	G118	قضيب إلتواء	طول ١١٩٠ مم. قطر ٢٠,٥٠ مم. قطعة واحدة لنظام التعليق. يستعمل مع قضيب الإلتواء (G130 x2)	9170A0* (STAB.)	٣,١٦
١	G119	قضيب إلتواء	طول ١١٩٠ مم وقطر ١٩ مم	517099* (STAB.)	٢,٧١
٢	G130	قضيب إلتواء	طول ١٠٢٥ مم. قطر ٢١,٥٠ مم. قطعتان لنظام التعليق	515063* (LH) / 515066* (RH)	٣
٢	G131	قضيب إلتواء	طول ١٠٢٥ مم. قطر ٢٠,٥٠ مم. قطعتان لنظام التعليق	515064* (LH) / 515067* (RH)	٢,٧
٢	G132	قضيب إلتواء	طول ١٠٢٥ مم. قطر ١٩,٥٠ مم. قطعتان لنظام التعليق	515065* (LH) / 515068* (RH)	٢,٤١
٣	G219BL	المحور الخلفي	المحور الخلفي بالكامل مع ذراع التحكم وقضيب الإلتواء ٢٠,٥٠ مم	514883* / 5148G1*	٥٠
٣	G219L	المحور الخلفي	المحور الخلفي بالكامل مع ذراع التحكم وقضيب الإلتواء ١٩,٥٠ مم	514883* / 5148G1*	٥٠
٤	G222	عمود المحور	الجهة اليمنى. أبعاد: ٥٠ مم - ٢٨ مم - ١٩٧ مم		٢,٠٤
٤	G223	عمود المحور	الجهة اليسرى. أبعاد: ٥٠ مم - ٣٦ مم - ١٩٧ مم		١,٤٩
٥	G229	محمل	حلقة ABS قطر ٩٣ مم. سنبة المحور ٢٩	374828* / 374844	١,٩٩

Partner (1996-2009)

عدد	رقم الموديل	النوع	اوصاف	OE	(كغ)
٣	G229L	المحور الخلفي	المحور الخلفي مع عمود. بدون قضيب إلتواء, ذراع التحكم, الحمولة العظمى ٦٠٠ كغ و ٨٠٠ كغ		٢٦
٦	G232X	مغزل المحور	G237X = طول ١٣٢/١٢٧ مم. قطر ٣٢/٣٩ مم		٠,٦
٧	G320J	مفصلة التوجيه	وصلة كروي ١٨ مم / محمل ٨٢ مم. الجهة اليسرى		٣,٧٣
٧	G321J	مفصلة التوجيه	وصلة كروي ١٨ مم / محمل ٨٢ مم. الجهة اليمنى		٣,٧٣
٧	G336J	مفصلة التوجيه	وصلة كروي ١٦ مم / محمل ٨٢ مم. الجهة اليمنى	364753	٣,٧
٧	G337J	مفصلة التوجيه	وصلة كروي ١٦ مم / محمل ٨٢ مم. الجهة اليسرى	364653	٣,٧٩
٧	G340J	مفصلة التوجيه	وصلة كروي ١٦ مم / محمل ٨٢ مم. الجهة اليسرى		٣,٧٩
٧	G341J	مفصلة التوجيه	وصلة كروي ١٦ مم / محمل ٨٢ مم. الجهة اليمنى		٣,٧٨
				3520V3 / 3520V4 / 3520K9	٣,٩٥
٨	G456	ذراع التحكم	الجهة اليسرى	3521R4	٣,٨٤
٨	G457	ذراع التحكم	الجهة اليمنى		٣,٨٣
٨	G467	ذراع التحكم	الجهة اليسرى. وصلة كروي ١٦ مم		٣,٨٢
٨	G468	ذراع التحكم	الجهة اليمنى. وصلة كروي ١٦ مم		٠
٨	G469	ذراع التحكم	الجهة اليسرى. وصلة كروي ١٨ مم	3520H4	٠
٨	G470	ذراع التحكم	الجهة اليمنى. وصلة كروي ١٨ مم	3521G7	٠
٩	G530	محمل المحور	محمل الداخلي, محمل الخارجي, جلبة البلاستيكي		٠,٢٨
١٠	G620	ذراع التحكم	الجهة اليمنى. مع محمل	5175G1 / 5175J7	٧,٠٥
١٠	G621	ذراع التحكم	الجهة اليسرى. مع محمل	5175G0 / 5175J6* / 5175G1	٧,٠٥
١٠	G622	ذراع التحكم	الجهة اليسرى. مع محمل	5175G0 / 5175J6 / 5175G1	٧,٠٥
١٠	G623	ذراع التحكم	الجهة اليمنى. مع محمل	5175G1* / 5175J7	٧,٠٥

RENAULT

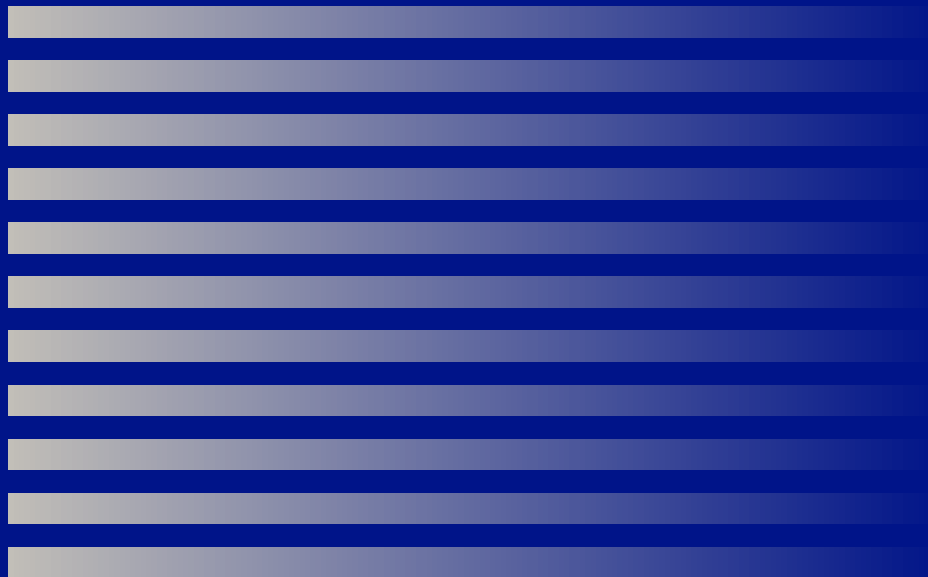

Kangoo (1998-2008)

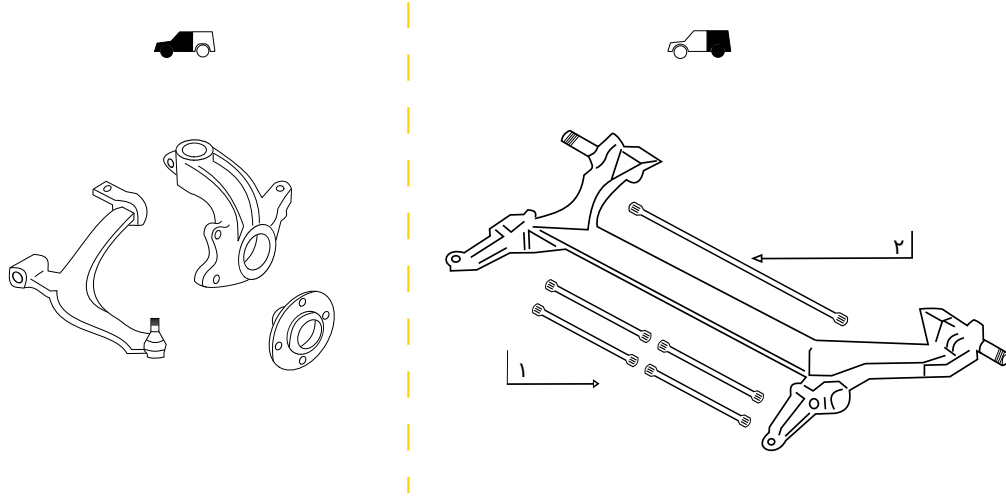

عدد	رقم الموديل	النوع	اوصاف	OE	(كغ)
١	G133	قضيب إلتواء	طول ٥٦٥ مم. المحور مع أربعة قضبان إلتواء. الجانب الأيمن من الخلف	7700307522 / 8200217679	٢,١٦
١	G134	قضيب إلتواء	طول ٥٦٥ مم. المحور مع أربعة قضبان إلتواء. الجهة اليسرى من الخلف	7700307523 / 8200217677	٢,١٦
٢	G142	قضيب إلتواء	طول ٦٥٢ مم. سنية المحور ٣١/٣٠. الجانب اليسرى من الأمام	7700301726 / 8200217679	٢,٦٨
٢	G143	قضيب إلتواء	طول ٦٥٢ مم. سنية المحور ٣١/٣٠. الجانب الأيمن من الأمام		٢,٦٨

Master II (1998-2010)

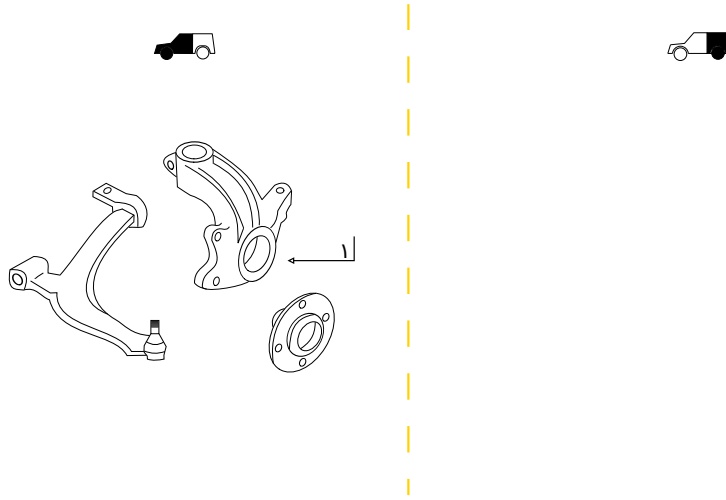

عدد	الموديل	النوع	اوصاف	OE	(كغ)
١	G402J	مفصلة التوجيه	Master 2001-2007. الجهة اليسرى. وصلة كروي ٢٢ مم	7700314557 / 8200642122	٥,١٩
١	G403J	مفصلة التوجيه	Master 2001-2007. الجهة اليمنى. وصلة كروي ٢٢ مم	7700314593 / 8200642123	٥,١٩

RENAULT

Mégane I (1995-2002)

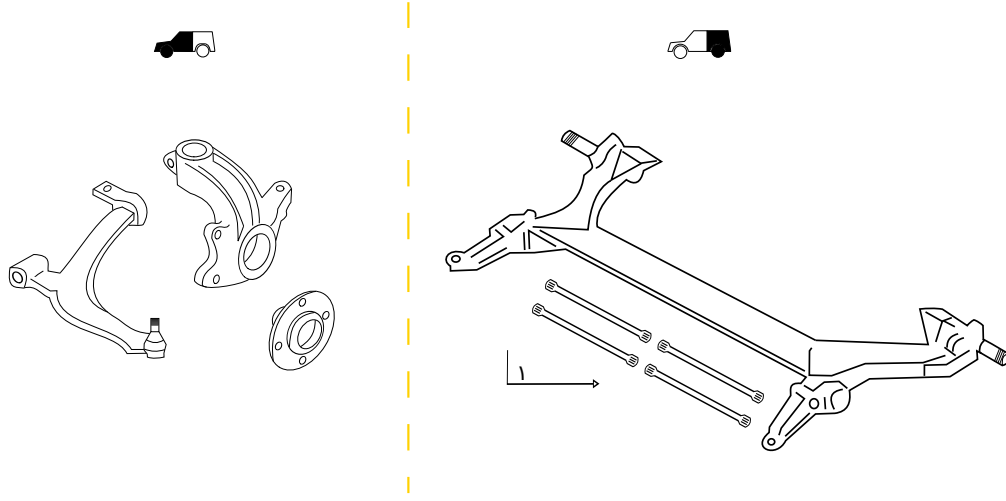

عدد	رقم الموديل	النوع	اوصاف	OE	(كغ)
١	G135	قضيب إتواء	طول ٥٨٠ مم. قطر ٢٣.٦٠ مم. سنية المحور ٣١/٣٠. المحور مع أربعة قضبان إتواء. الجهة اليسرى من الخلف	7700784773 / 8200048890	٢,٠٢
١	G136	قضيب إتواء	طول ٥٨٠ مم. قطر ٢٣.٦٠ مم. سنية المحور ٣١/٣٠. المحور مع أربعة قضبان إتواء. الجانب الأيمن من الخلف	7700784774 / 8200048891	٢,٠٢
١	G137	قضيب إتواء	طول ٦٧٥ مم. قطر ٢٥.٥٠ مم. سنية المحور ٢٦/٢٧. المحور مع أربعة قضبان إتواء. الجانب اليسرى من الأمام	7700827898 / 8200048883	٢,٤٩
١	G138	قضيب إتواء	طول ٦٧٥ مم. قطر ٢٥.٥٠ مم. سنية المحور ٢٦/٢٧. المحور مع أربعة قضبان إتواء. الجانب الأيمن من الأمام	7700827889 / 8200048884	٢,٤٩

Mégane I Grandtour (1995-2002)

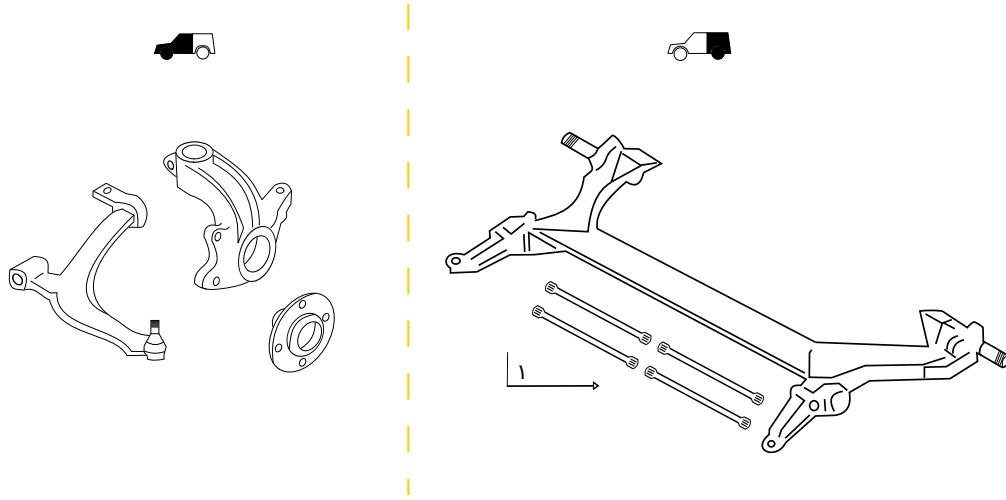





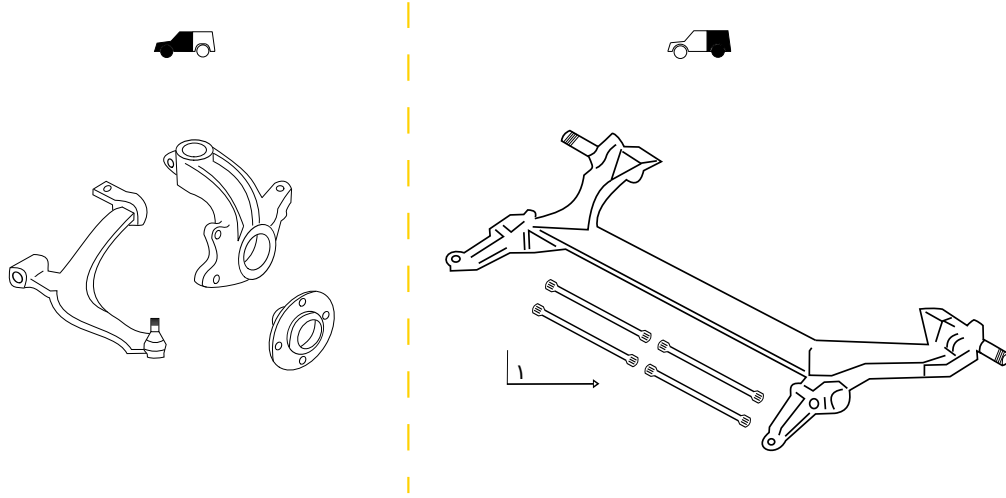





















عدد	رقم الموديل	النوع	اوصاف	OE	(كغ)
١	G140	قضيب إتواء	طول ٥٧٤ مم. قطر ٢٢ مم. سنية المحور ٣٠/٣١. المحور مع أربعة قضبان إتواء. الجهة اليسرى من الخلف	7700418372 / 7700418376	١,٨
١	G141	قضيب إتواء	طول ٥٧٤ مم. قطر ٢٢ مم. سنية المحور ٣٠/٣١. المحور مع أربعة قضبان إتواء. الجهة الجانب الأيمن من الخلف	7700418373 / 7700418377	١,٨











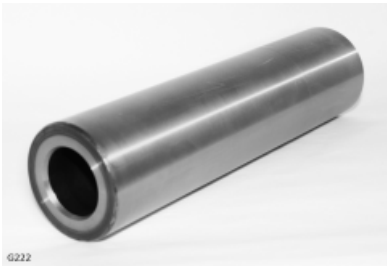
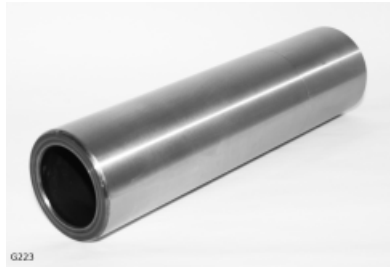

Scénic (1996-2003)







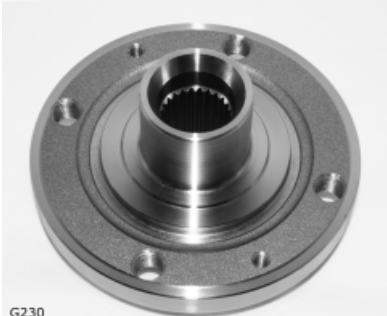







عدد	رقم الموديل	النوع	اوصاف	OE	(كغ)
١	G144	قضيب إلتواء	طول ٦٦٨ مم. قطر ٢٣.٦٠ مم. سنية المحور ٣٠/٣١. الجانب اليسرى من الأمام ينطبق مع رينو (OE 8200023010) و Laguna I HB و Laguna Grandtour		٢,٣٥
١	G145	قضيب إلتواء	طول ٦٦٨ مم. قطر ٢٣.٦٠ مم. سنية المحور ٣٠/٣١. الجانب الأيمن من الأمام ينطبق مع رينو (OE 8200023011) و Laguna I HB و Laguna Grandtour		٢,٣٥

<p>G106X</p> 	<p>G117</p> 	<p>G118</p> 
<p>G119</p> 	<p>G124</p> 	<p>G125</p> 
<p>G126</p> 	<p>G127</p> 	<p>G129</p> 
<p>G130</p> 	<p>G131</p> 	<p>G132</p> 
<p>G133</p> 	<p>G134</p> 	<p>G135</p> 
<p>G136</p> 	<p>G137</p> 	<p>G138</p> 
<p>G140</p> 	<p>G141</p> 	<p>G142</p> 
<p>G143</p> 	<p>G144</p> 	<p>G145</p> 
<p>G219BL</p> 	<p>G219L</p> 	<p>G220</p> 





PHOTO

<p>G221</p>  <p>G221</p>	<p>G222</p>  <p>G222</p>	<p>G223</p>  <p>G223</p>
<p>G224</p>  <p>G224</p>	<p>G225</p>  <p>G225</p>	<p>G225L</p>  <p>G225L</p>
<p>G225X</p>  <p>G225X</p>	<p>G226L</p>  <p>G226L</p>	<p>G226X</p>  <p>G226X</p>
<p>G227X</p>  <p>G227X</p>	<p>G229</p>  <p>G229</p>	<p>G229L</p>  <p>G229L</p>
<p>G229X</p>  <p>G229X</p>	<p>G230</p>  <p>G230</p>	<p>G232X</p>  <p>G232X</p>











PHOTO

<p>G233X</p>  <p>G233X</p>	<p>G234X</p>  <p>G234X</p>	<p>G235X</p>  <p>G235X</p>
<p>G236X</p>  <p>G236X</p>	<p>G237X</p>  <p>G237X</p>	<p>G238X</p>  <p>G238X</p>
<p>G239X</p> <p>No photo</p>	<p>G240X</p> <p>No photo</p>	<p>G320J</p>  <p>G320J</p>
<p>G321J</p>  <p>G321J</p>	<p>G334J</p>  <p>G334J</p>	<p>G335J</p>  <p>G335J</p>
<p>G336J</p>  <p>G336J</p>	<p>G337J</p>  <p>G337J</p>	<p>G338J</p>  <p>G338J</p>







PHOTO

<p>G339J</p>  <p>G339J</p>	<p>G340J</p> <p>No photo</p>	<p>G341J</p> <p>No photo</p>
<p>G345J</p>  <p>G345J</p>	<p>G346J</p>  <p>G346J</p>	<p>G351J</p>  <p>G351J</p>
<p>G352J</p>  <p>G352J</p>	<p>G355J</p>  <p>G355J</p>	<p>G356J</p>  <p>G356J</p>
<p>G357J</p>  <p>G357J</p>	<p>G358J</p>  <p>G358J</p>	<p>G359J</p>  <p>G359J</p>

PHOTO

<p>G360J</p>  <p>G360J</p>	<p>G361J</p>  <p>G361J</p>	<p>G362J</p>  <p>G362J</p>
<p>G402J</p>  <p>G402J</p>	<p>G403J</p>  <p>G403J</p>	<p>G410</p> <p>No photo</p>
<p>G411</p> <p>No photo</p>	<p>G454</p>  <p>G454</p>	<p>G455</p> <p>No photo</p>
<p>G456</p> <p>No photo</p>	<p>G457</p> <p>No photo</p>	<p>G459</p>  <p>G459</p>
<p>G460</p>  <p>G460</p>	<p>G465</p>  <p>G465</p>	<p>G466</p>  <p>G466</p>

PHOTO

G467	G468	G469
 <p>G467</p>	 <p>G468</p>	<p>No photo</p>
G470	G527	G528
<p>No photo</p>	 <p>G527</p>	 <p>G528</p>
G529	G530	G531
 <p>G529</p>	 <p>G530</p>	 <p>G531</p>
G532	G620	G621
 <p>G532</p>	 <p>G620</p>	 <p>G621</p>

PHOTO

<p style="text-align: center;">G622</p>  <p style="text-align: left; font-size: small;">G622</p>	<p style="text-align: center;">G623</p>  <p style="text-align: left; font-size: small;">G623</p>	<p style="text-align: center;">G624</p>  <p style="text-align: left; font-size: small;">G624</p>
<p style="text-align: center;">G625</p>  <p style="text-align: left; font-size: small;">G625</p>	<p style="text-align: center;">G840</p>  <p style="text-align: left; font-size: small;">G840</p>	<p style="text-align: center;">G841</p>  <p style="text-align: left; font-size: small;">G841</p>
<p style="text-align: center;">G842</p>  <p style="text-align: left; font-size: small;">G842</p>	<p style="text-align: center;">G843</p>  <p style="text-align: left; font-size: small;">G843</p>	<p style="text-align: center; font-size: large;">No photo</p>

PHOTO

OE numbers are only used for identification purposes. Although every care has been taken while compiling this list of applications, they are given for general guidance only, and they do not constitute any legal responsibility or warranty.



EXPERTLINE-AUTOMOTIVE.COM

ex@expertline-automotive.com